

Tools Renewed Inc
Tel: 800-247-3639 Fax: 860-665-9821
Email: sales@toolsrenewed.com

Spare parts list
Liste de pièces de rechange
Ersatzteilliste
Lista de piezas de repuesto
Lista de peças
Listino ricambi
Onderdelenlijst
Καταλοδος ανταλλακτικῶν
Varaosu luettelo
Reservdelsliste
Reservdelfortegnelse
Reservdelsförteckning

Plug hole drills
Perceuse à percussions
Dübellochbohrhämmer
Martillo perforadoras
Martello perforador
Perforatrice leggera
Boor- en hakhamer
Διατρητικές σφύρες
Reikäporakoneet
Pløkhulsboremaskiner
Plugghulls boremaskin
Plugghålsborrmaskin

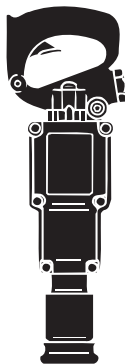

DKR 36
DKR 36R

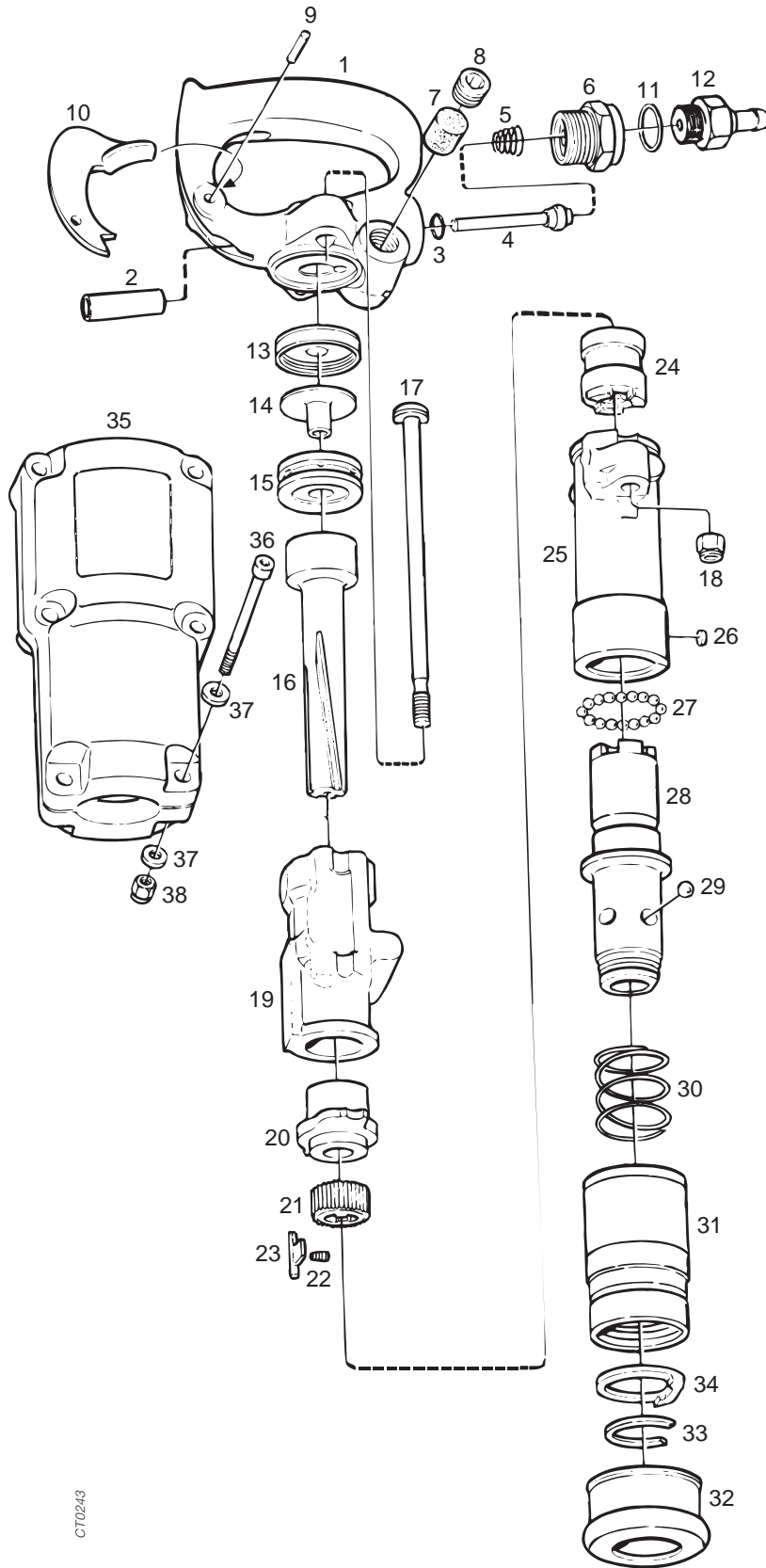

C70243

Fig. No. No. de fig. Abb. Nr. Núm. de fig. Fig. No No rif. Fig nr. Αριθ Σχ. Kuva nr. Fig. nr. Fig. nr. Fig. nr.	Ordering No. Référéce Bestellnummer Núm. pedido Encomenda No No. Cat. Bestel nr. Αριθ. Παραγγελίας Tilaus nro. Bestillingsnummer Bestillingsnummer Best. nummer	Quantity Quantité Anzahl Cantidad Qvantidade Quantità Aantal Ποσότητα Lukumäärä Antal Antal Antal	Description	Dimensions Dimensions Abmessungen Dimensiones Dimensões Dimensioni Afmetingen Διαστάσεις Mitat Dimensioner Dimensioner Dimensioner
--	--	--	-------------	---

		DKR36	DKR36R	
	3315 1268 80	1	1	Handle, compl.
1	3315 1268 00	1	1	– Handle
2	3315 1269 00	1	1	– – Bushing
3	3315 1270 00	1	1	– – O-ring
4	33151271 00	1	1	– Valve stem
5	3315 1272 00	1	1	– Spring
6	3315 1273 00	1	1	– Nipple
7	3315 1274 00	1	1	– Oil felt
8	3315 1275 00	1	1	– Oil plug
9	3315 1276 00	1	1	– Pin
10	3315 1277 00	1	1	– Trigger
11	3315 1278 00	1	1	Gasket
12	3315 1279 00	1	1	Hose nipple
13	3315 1280 00	1	1	Valve cover
14	3315 1281 00	1	1	Valve
15	3315 1282 00	1	1	Valve housing
16	3315 1283 00	1	1	Piston
17	3315 1284 00	2	2	Side bolt
18	3315 1285 00	2	2	Nut
19	3315 1286 00	1	1	Cylinder
20	3315 1287 00	1	1	Intermediate part
21	3315 1288 00	1	1	Ratchet ring
22	3315 1289 00	2	2	Pawl spring
23	3315 1290 00	2	2	Pawl
24	3315 1291 00	1	1	Driver
25	3315 1292 00	1	1	Front head
26	3315 1293 00	1	1	Plug
27	3315 1294 00	17	17	Chuck bolt
28	3315 1295 00	-	1	Rotation chuck
28	3315 1296 00	1	-	Rotation chuck
29	3315 1297 00	4	4	Steel retainer ball
30	3315 1298 00	-	1	Retainer spring
30	3315 1299 00	1	-	Retainer spring
	3315 1300 00	1	1	Retainer, compl.
31	— *)	1	1	– Retainer
32	3315 1301 00	1	1	– Dust hood
33	3315 1302 00	1	1	Locking ring
34	3315 1303 00	1	1	Washer
	3315 1304 00	1	1	Silencer, compl.
35	— *)	1	1	– Silencer
36	3315 1305 00	6	6	– Screw
37	3315 1306 00	12	12	– Washer
38	3315 1307 00	6	6	– Nut

*) Not delivered separately/ Non disponible en pièces de rechange/ Nicht separat lieferbar/ No se entrega como repuesto/ Non fornibile separatamente/ Não é vendido/ Niet afzonderlijk leverbaar/ Δεν παρέχεται ξεχωριστά/ Ei toimiteta erikseen/ Leveres ikke separat/ Leveres ikke som reservdel/ Levereras ej som reservdel

Fig. No. No. de fig. Abb. Nr. Núm. de fig. Fig. No No rif. Fig nr. Αριθ Σχ. Kuva nr. Fig. nr. Fig. nr. Fig. nr.	Ordering No. Référéce Bestellnummer Núm. pedido Encomenda No No. Cat. Bestel nr. Αριθ. Παραγγελίας Tilaus nro. Bestillingsnummer Bestillingsnummer Best. nummer	Quantity Quantité Anzahl Cantidad Qvantidade Quantità Aantal Ποσότητα Lukumäärä Antal Antall Antal	Description	Dimensions Dimensions Abmessungen Dimensiones Dimensões Dimensioni Afmetingen Διαστάσεις Mitat Dimensioner Dimensjoner Dimensioner
--	--	---	-------------	---

Repair set/ Jeu de pieces/ Reparateursatz/ Juego de piezas/ Repair set/ Kit di manutenzione/ Wis-selstukkenkit/ ΣΕΤ επισκευών/ Korjaussarja/ Reparations-sæt/ Reparasjonssett/ Reparationssats

		DKR36	DKR36R	
	3315 1308 00			Repair set, compl
29	3315 1297 00	4	4	– Steel retainer ball
33	3315 1302 00	1	1	– Loking ring

Synthetic oil AIR-OIL/ Huile synthétique AIR-OIL/ Synthetisches Öl AIR-OIL/ Aceite sintético AIR-OIL/ Sintético óleo AIR-OIL/ Olio sintetico AIR-OIL/ Synthetische olie AIR-OIL/ Συνθετικό λάδι AIR-OIL/ Syn-teettinen öljy AIR-OIL/ Syntetisk olie AIR-OIL/ Syntetisk olje AIR-OIL/ Syntetisk olja AIR-OIL

	8099 0202 40			Air oil bottle	0.2 l
	8099 0202 36			Air oil bottle	1 l
	8099 0202 02			Air oil container	5 l
	8099 0202 20			Air oil container	25 l
	8099 0202 28			Air oil barrel	200 l

Tools Renewed Inc
Tel: 800-247-3639 Fax: 860-665-9821
Email: sales@toolsrenewed.com

Use only authorized parts. Any damage or malfunction caused by the use of unauthorized parts is not covered by Warranty or Product Liability.

N'utiliser que des pièces approuvées. Tout endommagement ou fonctionnement défectueux résultant de l'utilisation de pièces non approuvées n'est pas couvert par Garantie et responsabilité du produit.

Nur Zugelassene Teile verwenden. Schäden oder Funktionsstörungen, die auf die Verwendung nicht zugelassener Teile zurückzuführen sind, fallen nicht unter die Garantie- oder Produkthaftungsbestimmungen.

Sólo se pueden usar piezas autorizadas. Cualquier daño o funcionamiento defectuoso causado por el uso de piezas no autorizadas no se cubren por la Garantía o la Responsabilidad del Producto.

Use apenas peças autorizadas. Qualquer avaria ou mau funcionamento motivado pelo uso de peças não é coberto por garantia ou responsabilidade de riscos causados pelo produto.

Usare solamente parti autorizzate. I danni o disturbi del funzionamento causati dall'uso di parti non autorizzate, non sono coperti dalla Garanzia né dall'Assicurazione del prodotto.

Gebruik uitsluitend geautoriseerdeonderdelen. Schade of gebreken veroorzaakt door het gebruik van niet-geautoriseerde onderdelen vallen niet onder de garantie of de aansprakelijkheid.

Χρησιμοποιείτε μόνο εγκεκριμένα εξαρτήματα. Τυχόν καταστροφή ή βλάβη η οποία προκαλείται από τη χρήση μη εγκεκριμένων εξαρτημάτων δεν καλύπτεται από την Εγγύηση ή την Ευθύνη Προϊόντος.

Käytä vain hyväksytyjä varaosia. Takuu ja tuotevastuu eivät korvaa hyväksymättömien varaosien käytöstä aiheutuvia vaurioita tai toimintahäiriötä.

Brug kun autoriserede dele. Enhver skade eller fejlfunktion, der skyldes brugen af ikke-autoriserede dele, er ikke dækket af garantien eller produktansvarsforsikringen.

Brak bare godkjente deler. Enhver skade eller funksjonsfeil som skyldes bruk av ikke godkjente deler dekkes ikke av garanti eller produktansvar.

Använd endast godkända reservdelar. Skada eller funktionsfel som beror på användning av ej godkända reservdelar täcks inte av garantiåtaganden eller produktansvar.

Any unauthorized use or copying of the contents or any part thereof is prohibited. This applies in particular to trademarks, model denominations, part numbers and drawings.

Toute utilisation ou reproduction non autorisée du contenu, ou d'une partie du contenu, est illicite. Cela s'applique particulièrement aux marques déposées, aux désignations de modèles, aux numéros de pièces et aux plans.

Unbefugter Gebrauch oder das Kopieren des Inhalts, auch auszugsweise, ist verboten. Dies gilt besonders für Warenzeichen, Modellbezeichnungen, Teilnummern und Zeichnungen.

Está prohibido cualquier uso o copia no autorizada del contenido o de cualquier parte de éste. Esto se aplica en especial a marcas registradas, denominaciones de modelos, números de piezas y dibujos.

Qualquer utilização não autorizada ou cópia de qualquer peça é expressamente proibida. Isto aplica-se em particular às marcas registadas, denominação dos modelos, referência de peças e desenhos.

E' vitata qualsiasi forma d'uso o copiatura non autorizzata del contenuto, anche parziale, con particolare riguardo ai marchi di fabbrica, alle denominazioni dei modelli, ai numeri delle parti ed ai disegni.

Niet-geautoriseerd gebruik of kopiëren van de inhoud of een deel daarvan is niet toegestaan. Dat geldt in het bijzonder voor handelsmerken, model-benamingen, onderdeel nummers en tekeningen.

Τυχόν μη εξουσιοδοτημένη χρήση ή αντιγραφή των περιεχομένων οποιουδήποτε μέρους του παρόντος απαγορεύεται. Αυτό ισχύει ιδιαίτερα στα σήματα κατατεθέντα, τις ονομασίες μοντέλων, τους αριθμούς ανταλλακτικών και τα σχεδιαγράμματα.

Sisällön tai sen osan luvaton käyttö tai kopiointi on kielletty. Tämä koskee erityisesti tavaramerkkejä, mallien nimiä, osanumeroita ja piirustuksia.

Enhver ikke-autoriseret brug eller kopiering af indholdet eller nogen del deraf er forbudt. Dette gælder især varemærker, modelbetegnelser, reservedelsnumre og tegninger.

Enhver ikke godkjent bruk eller kopiering av innholdet eller noen del av det er forbudt. Dette gjelder i særlig grad varemerker, modellbetegnelser, delnummer og tegninger.

Ej i förväg godkänd användning eller kopiering av innehållet eller del av detta är förbjuden. Detta gäller speciellt varumärken, modellbeteckningar, reservdelsnummer och ritningar.